



## PERSONALIZACIÓN DE VIVIENDAS

*Te proponemos adaptar juntos tu vivienda de forma que cada casa sea única y hecha a tu medida, seleccionando entre una exquisita variedad de acabados y distribuciones. El objetivo es crear un hogar con tu propia seña de identidad a través de la modernidad y el diseño.*



**SOPORTE DE MADERA  
PRENSADA**

**SISTEMA DE  
MONTAJE CLICK**

Los cantos han sido tratados  
con parafina para prevenir la  
entrada de humedad

**OVERLAY**  
Alta resistencia al  
desgaste e impacto

**LAMINA DECORATIVA**

**PAPEL BALANCE**  
Compensador y aislante

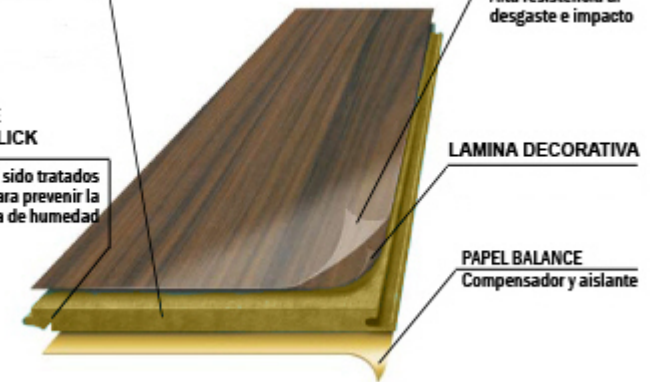

## OPCIÓN 1 ACABADO TARIMA

SIN COSTE

Pavimento laminado, tipo AC4 (uso elevado), en el solado de salón, recibidor, dormitorios y distribuidor.

Rodapié de color igual al de la carpintería interior elegida de la vivienda.

Máximo confort, estilo y rendimiento, optando entre tres acabados:

Elección de tres acabados en:

- Clásico **ROBLE OSCURO**, toque de calidez y elegancia.
- Moderno **ROBLE CLARO**, actualidad en los suelos de su vivienda.
- Luminoso **ROBLE NATURAL**, imprimirá más luz a todas las estancias.

OPCIÓN ROBLE OSCURO



OPCIÓN ROBLE CLARO



OPCIÓN ROBLE NATURAL



Las imágenes pueden sufrir modificaciones de tonalidad al tratarse de una gama no homogénea. Opción aplicable a todas las tipologías de viviendas.



## OPCIÓN 2 ACABADOS PINTURA

SIN COSTE

Elección de color para todas las paredes de recibidor, salón, distribuidor y dormitorios. La elección podrá realizarla entre dos colores **TOPO** ó **BLANCO**.

- Pintar en **BLANCO**, es siempre un acierto, no pasa de moda, aporta claridad y cede todo el protagonismo al mobiliario. Además, el color blanco nos trae esa serenidad que queremos crear en nuestro hogar.
- Pintar en **TOPO**, el color de moda en estos momentos, su aplicación da una inmediata sensación de elegante sobriedad, aportará a las estancias de su vivienda de un ambiente de relax, comodidad y calidez

OPCIÓN COLOR BLANCO

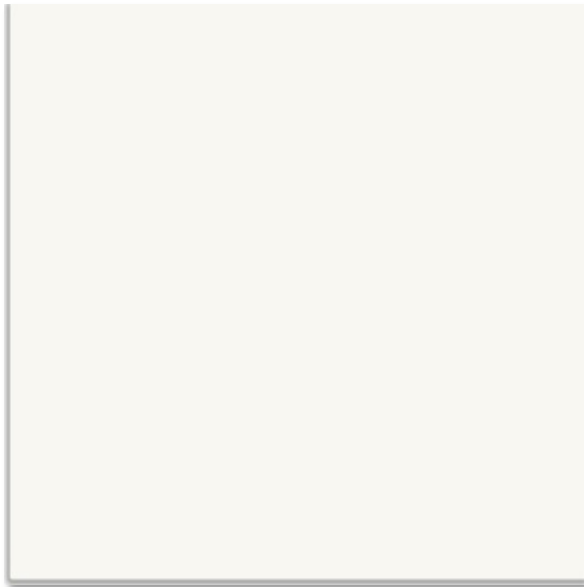

OPCIÓN COLOR TOPO



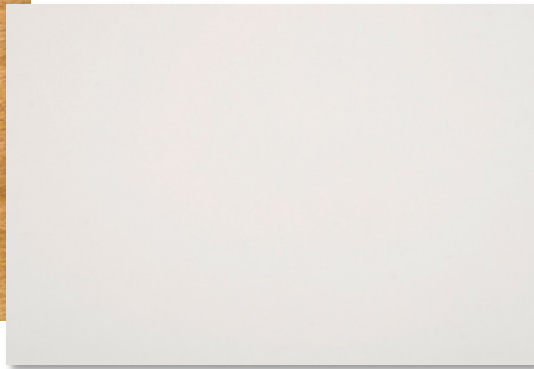

## OPCIÓN 3 CARPINTERÍA INTERIOR

CON COSTE

Elección de acabado en carpintería interior de vivienda en las siguientes puertas:

- Puertas de paso de vivienda incluido las puertas vidrieras
- Interior puerta de entrada
- Frentes exteriores de armario

**OPCIÓN BLANCA**



**OPCIÓN ROBLE**







## OPCIÓN 4 ACABADOS COCINA

SIN COSTE

Elección de solado de cocina, el revestimiento será **BLANCO MATE 31x60**.

Todos ellos de la marca **SALONI**. Elección entre dos acabados de pavimento **GRAFITO 43x43** y **BEIGE 43x43**.

Constituye una manera limpia, resistente y atractiva de revestir los suelos de las cocinas.

**SALONI**  
cerámica

TONALIDAD GRAFITO

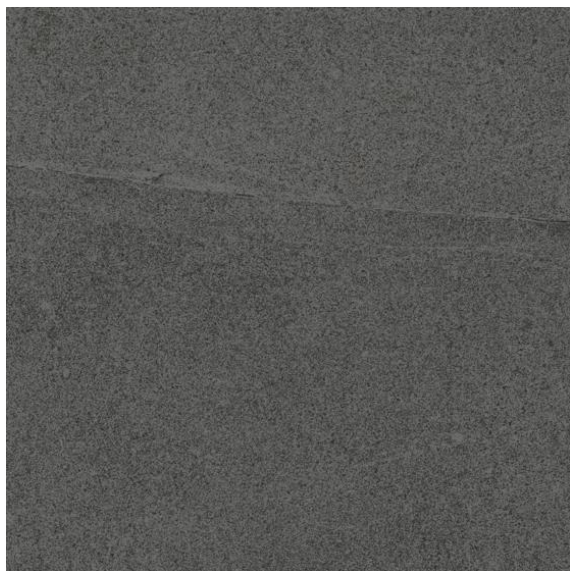

TONALIDAD BEIGE



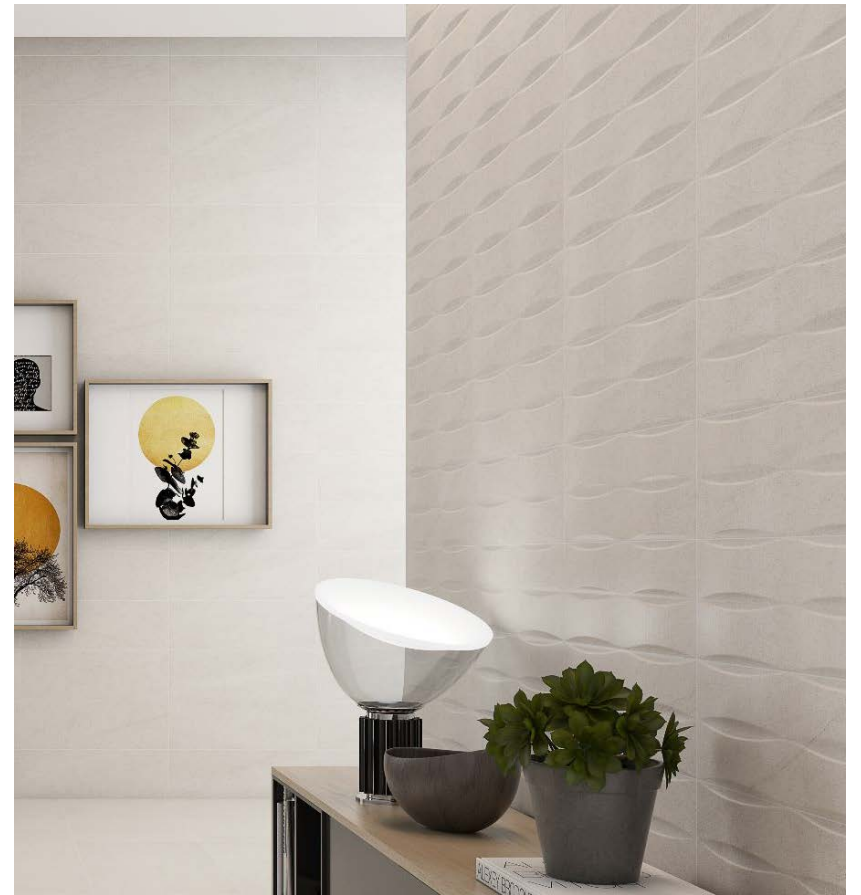

## OPCIÓN 5 y 6 BAÑO PRINCIPAL y SECUNDARIO

SIN COSTE

Elección de solados y alicatados en cuartos de baño principal y secundario de la marca **SALONI**.

Dos opciones de pavimentos y revestimientos, para cada uno de los cuartos de baño,

Alicatados y solados con alta resistencia a la humedad que imprimen de elegancia los cuartos de baño principales.

Las opciones se presentarán mediante muestras con la suficiente antelación para su elección.

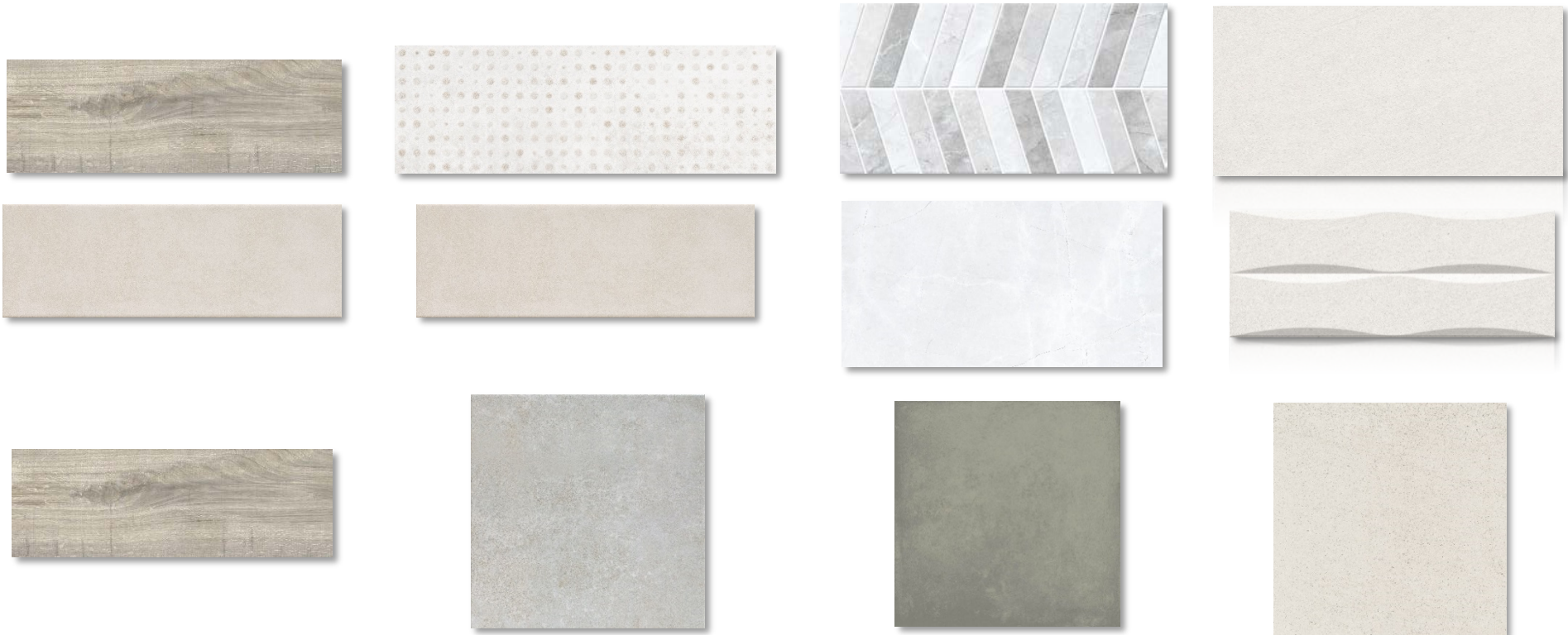



## OPCIÓN 7 ELIMINAR BIDÉ

SIN COSTE

Eliminación de bidé en baño (número de baño según plano comercial). Se quitarán las instalaciones correspondientes a este aparato sanitario con ello ampliará el espacio del mismo y podrá dotarlo de almacenaje para toallas y utensilios necesarios para el aseo de toda la familia.

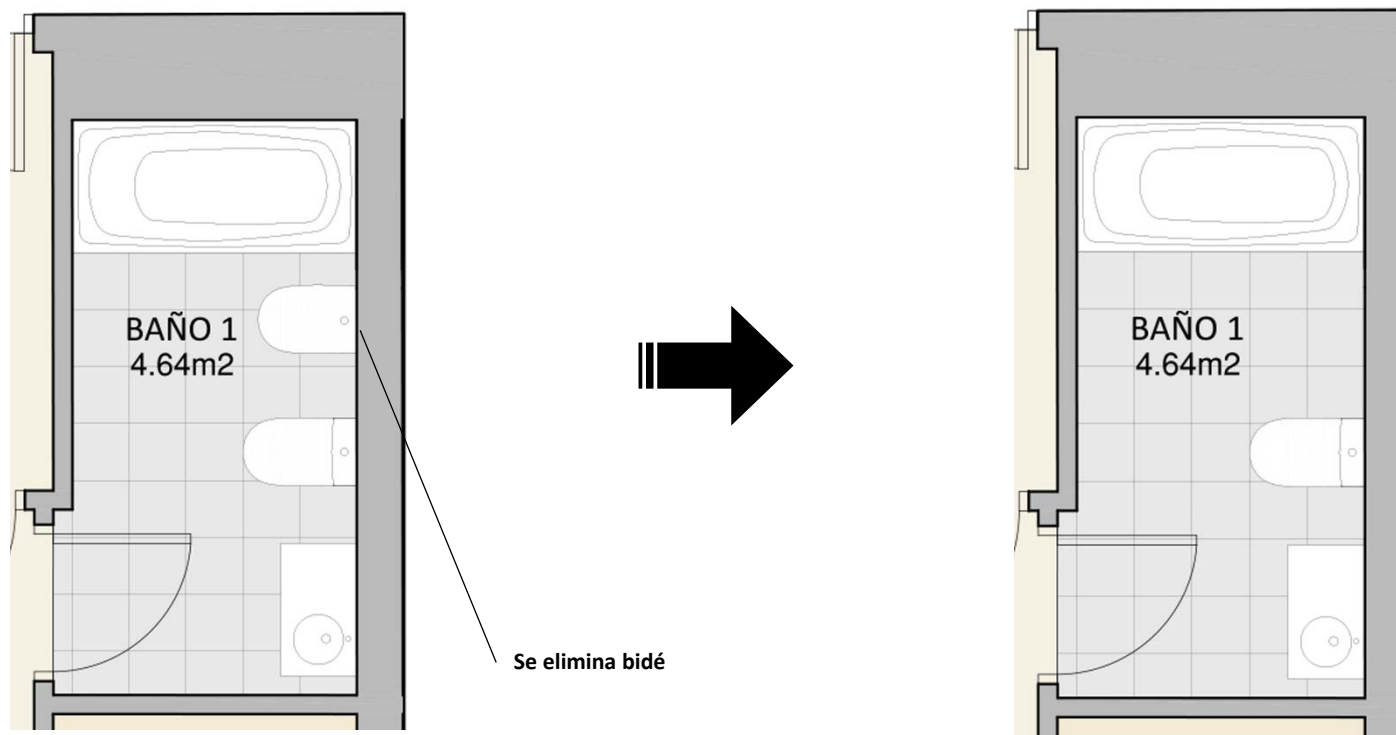



## OPCIÓN 8 CAMBIO DE TARIMA A PAVIMENTO CERÁMICO

CON COSTE

Sustitución de tarima por pavimento cerámico imitación madera en toda la vivienda de 20x120 cm aprox., incluida cocina y baños de la marca SALONI. Las ventajas del pavimento cerámico, es su fácil limpieza, resistencia a los cambios de temperatura y su durabilidad en perfecto estado. Esta opción le da la posibilidad de la uniformidad en el pavimento de toda la vivienda que le dotará de una mayor armonía en su conjunto además de ampliar las estancias visualmente.

### Pieza cerámica de 20X120 Tonalidad MIEL

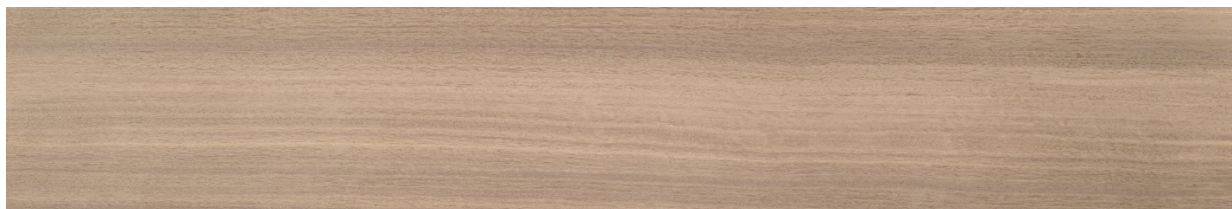

### Pieza cerámica de 20X120 Tonalidad CREMA



Imagen para orientación de la opción, no coincidente de forma necesaria con la promoción. Opción aplicable a todas las tipologías de viviendas.





## OPCIÓN 9 MAMPARAS DE BAÑO

CON COSTE

Colocación de mampara en bañera y/o ducha. Una opción funcional para evitar las salpicaduras en los baños y que al ser transparentes amplían la percepción del espacio.



Imagen para orientación de la opción, no coincidente de forma necesaria con la promoción. Opción aplicable a todas las tipologías de viviendas.



## OPCIÓN 10 GRIFERÍA TERMOSTÁTICA

CON COSTE

Colocación de columna termostática en bañera y /o ducha. La grifería termostática consta de dos funciones claramente diferenciadas:

- Regulación de caudal
- Regulación de temperatura

Presenta la comodidad de disponer de agua siempre a la misma temperatura, aunque se abra y cierre el grifo o se varíe el caudal del mismo.





## OPCIÓN 11 FOSEADO ILUMINACIÓN LED

CON COSTE

Foseado en falso techo para iluminación indirecta de tira de LED. Irá ubicado de forma perimetral en recibidor y distribuidor como se señala en el esquema. Tendrá un interruptor que independice el alumbrado LED de los puntos de luz que se incluyen en proyecto. Este tipo de iluminación indirecta crea un efecto elegante y limpio, además de dotar a su hogar de personalidad.

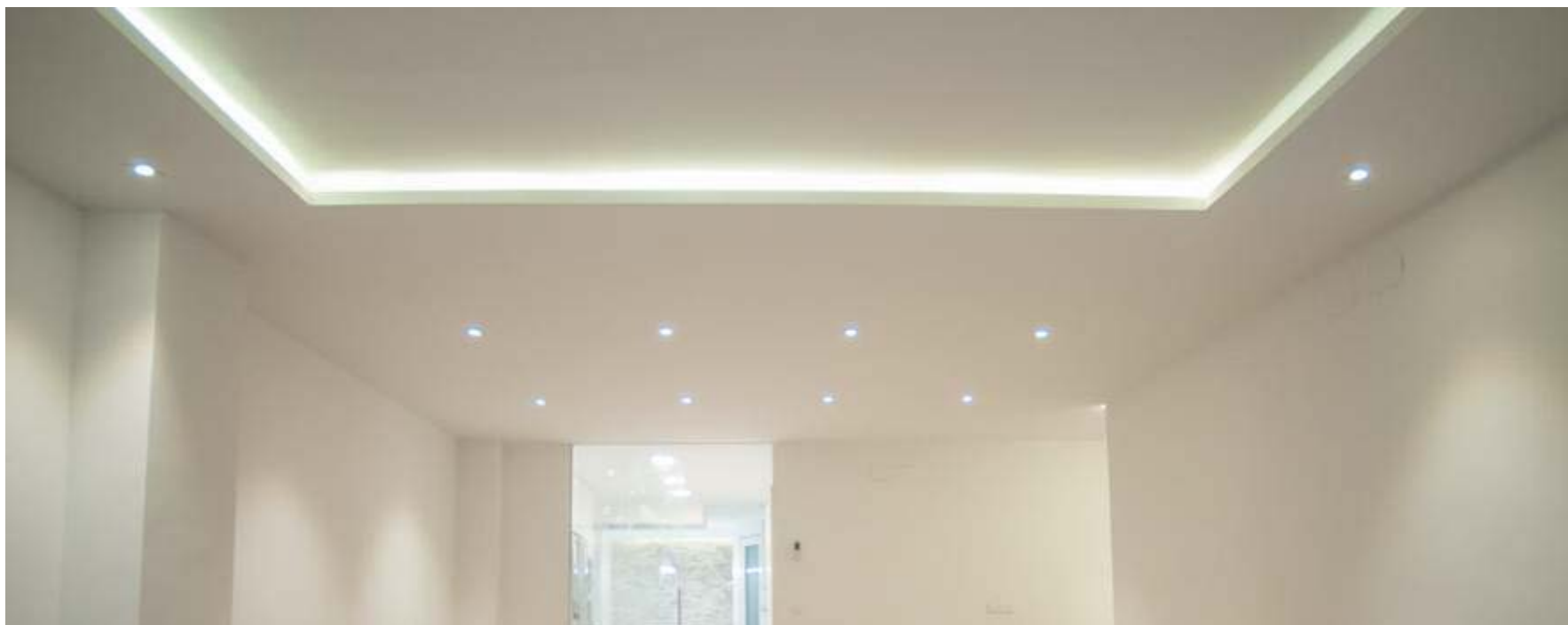

Opción aplicable a todas las tipologías de viviendas. Imagen para orientación de la opción, no coincidente con la promoción



## OPCIÓN 12 CAMBIO DE BAÑERA POR PLATO DE DUCHA

CON COSTE

Cambio de bañera por plato de ducha en aquellos baños en los que haya bañera. Las dimensiones del plato de ducha, se adaptará a las indicaciones de la DF, pudiendo optar por playa o meseta en la zona colindante al plato de ducha.

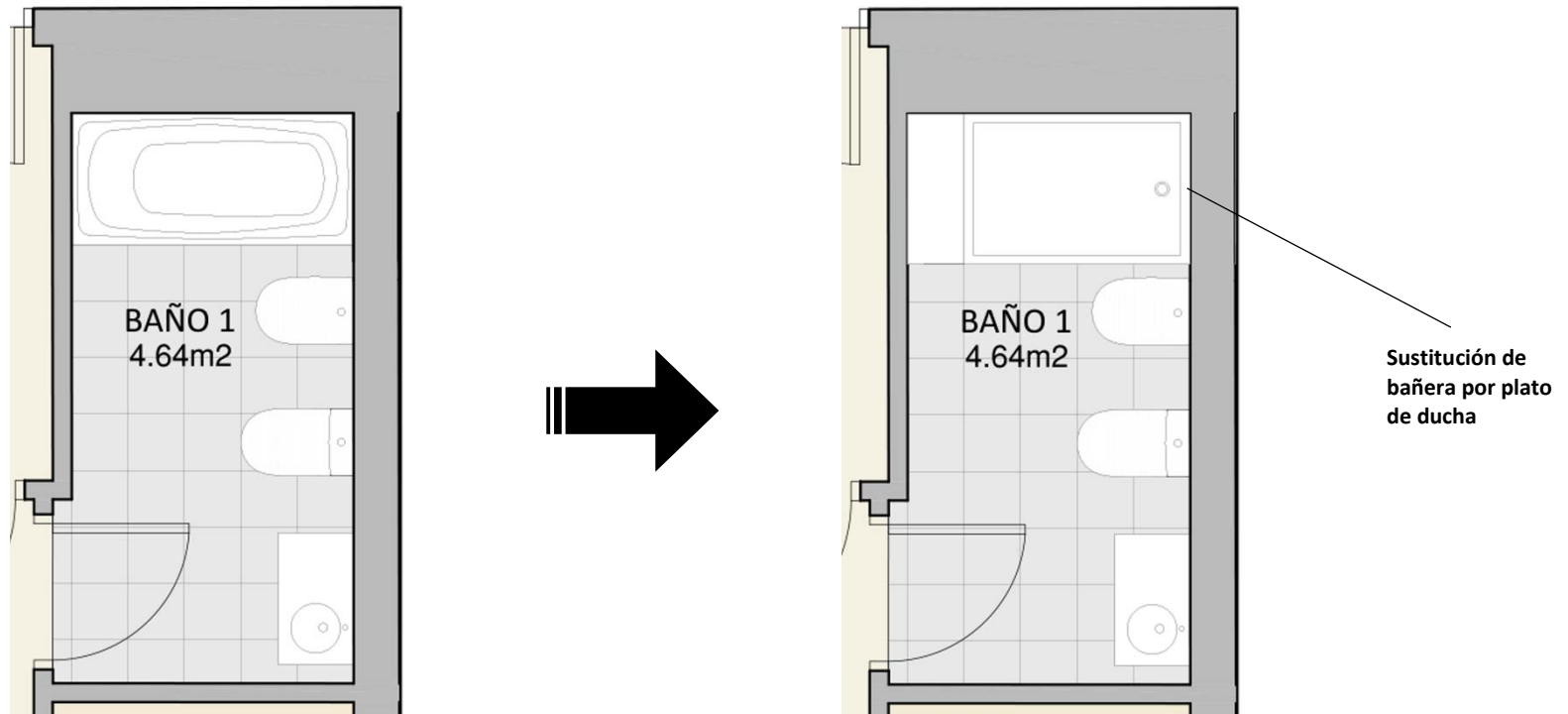

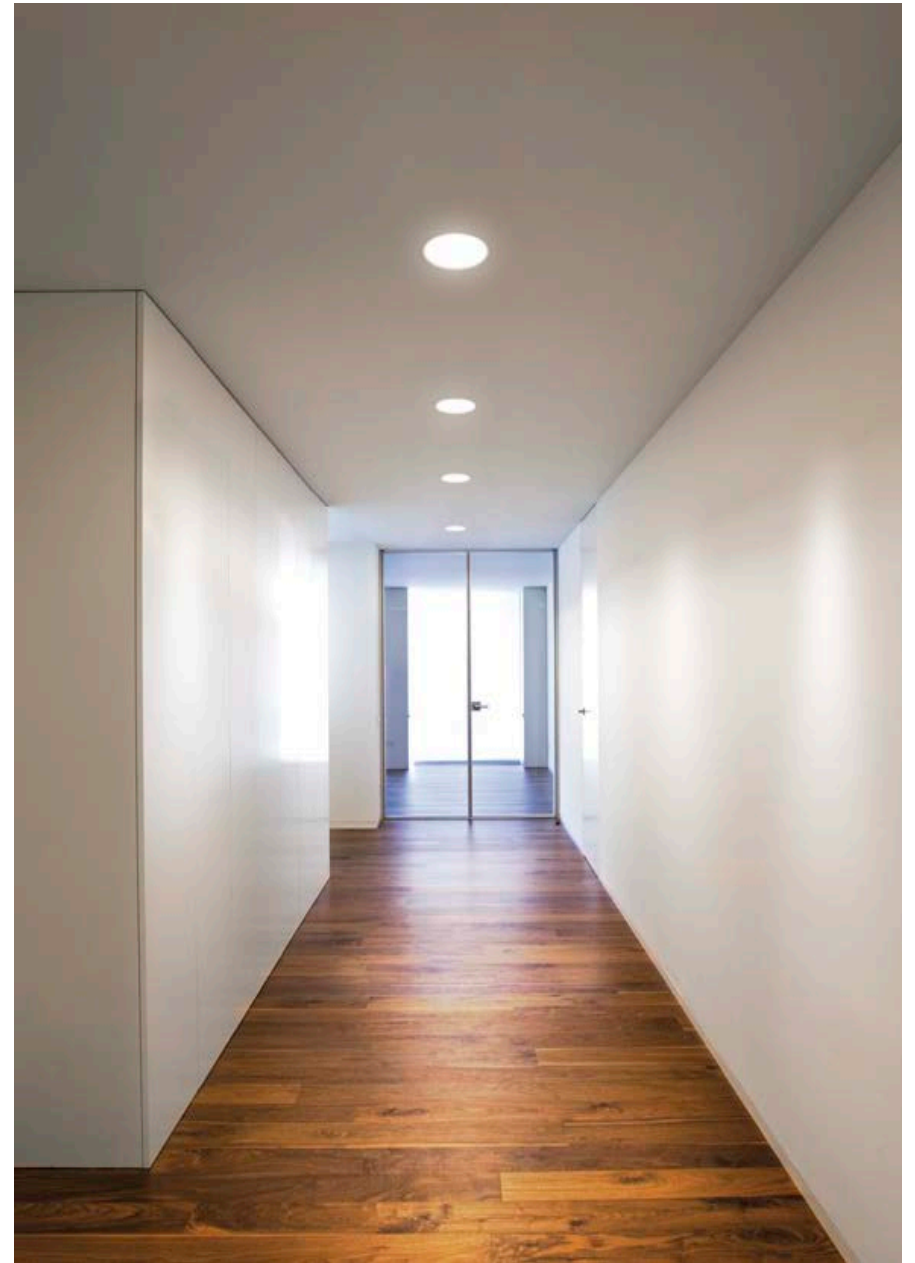



## OPCIÓN 13 LUCES INTEGRADAS

CON COSTE

Suministro y colocación de luces integradas en pasillos, baños y cocina, luces tipo LED de formato:

- Grande en cocina (23 cm de diámetro aprox.). La lámpara de las luminarias será blanca (o neutra)
- Mediano en pasillos y baños (16 cm de diámetro aprox.). La lámpara de las luminarias será amarilla (o cálida)

Se colocarán:

- 1 unidad por cada baño.
- 2 - 3 unidades por cocina (en función de su tamaño).
- 3 unidades en pasillo y vestíbulo.





## OPCIÓN 14 ELECTRODOMÉSTICOS

CON COSTE

Suministro e instalación de conjunto de electrodomésticos de **primeras marcas**. La elección del pack de electrodomésticos es indivisible e implica la aceptación de la adaptación de los muebles de cocina a estos electrodomésticos.

Se optará por el suministro y la colocación de:

- 1ud FRIGORÍFICO COMBI acabado inox.
- 1ud LAVADORA SECADORA.
- 1ud LAVAVAJILLAS INTEGRADO.
- 1ud MICROONDAS acabado inox.



Opción aplicable a todas las tipologías de viviendas. Imagen para orientación de la opción, puede no coincidir con la promoción



## OPCIÓN 15 ILUMINACIÓN ARMARIO

CON COSTE

Iluminación interior de todos los armarios de la vivienda mediante tiras LED incorporadas a la barra de colgar y dirigidas a la parte superior del armario, con accionamiento de sensor al abrir el armario.





## OPCIÓN 16 PUERTA ACORAZADA

CON COSTE

Sustitución de puerta de seguridad por puerta acorazada modelo SPARTA 5 con acabado tanto interior como exterior igual al del resto de la carpintería.

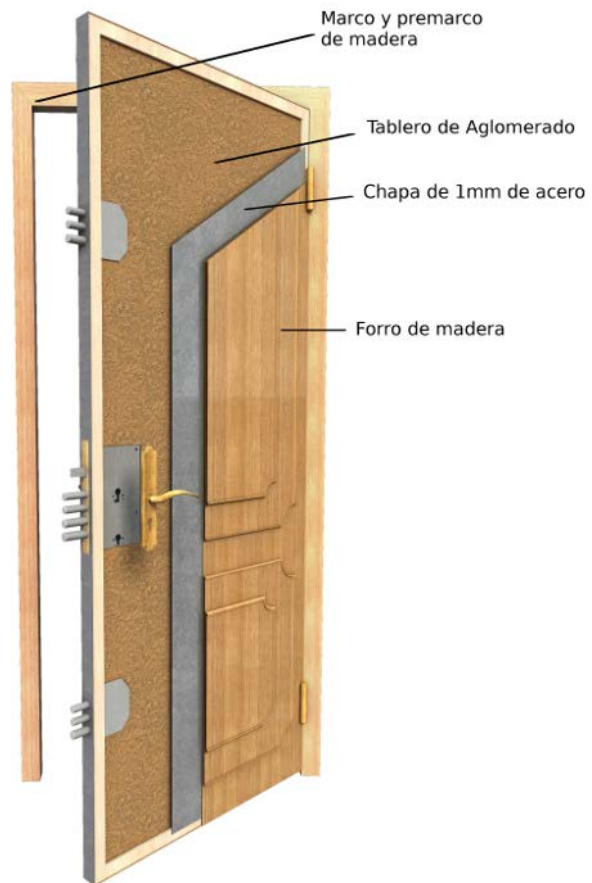





## OPCIÓN 17 RADIADORES TOALLEROS

CON COSTE

Instalación de radiador toallero eléctrico cromado en baño principal o baño 1, se colocará en la posición más adecuada para cada baño y sus dimensiones podrán variar en función de la superficie de cada baño.

Disfrute la sensación de las toallas calientes a la salida del baño para toda la familia

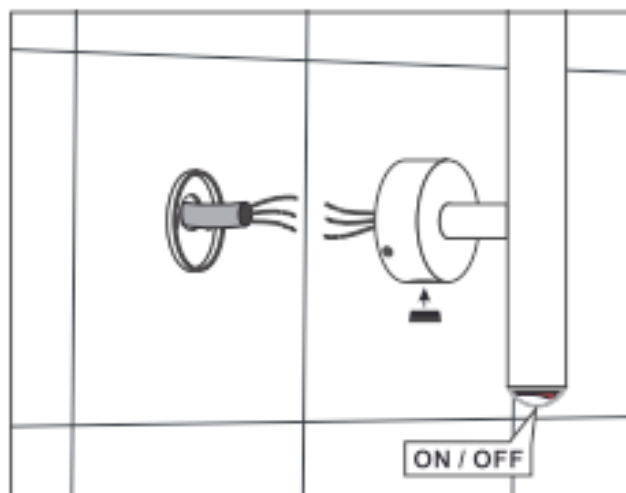



## OPCIÓN 18 PERSIANAS MOTORIZADAS

CON COSTE

Suministro y colocación de conjunto de persianas motorizadas en las ventanas que conforme a proyecto tienen persiana. Accionamiento de la persiana motorizada mediante pulsador.

Las persianas están situadas en salones y dormitorios de cada vivienda.

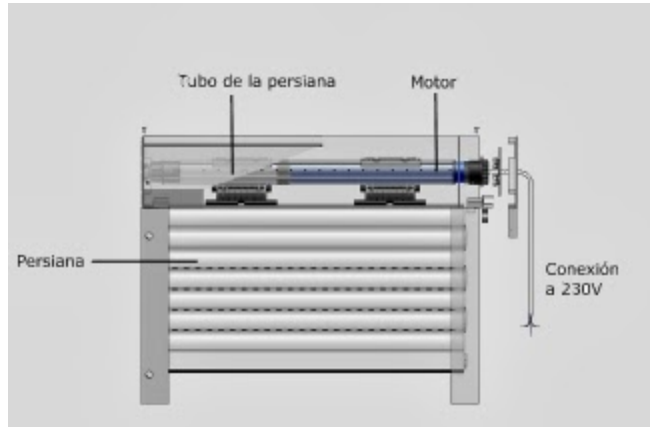

Opción aplicable a todas las tipologías de viviendas. Imagen para orientación de la opción, puede no coincidir con la promoción



## OPCIÓN 19 PERSONALIZACIÓN DE COCINAS

CON COSTE

Nuestros clientes podrán acudir a una prestigiosa casa de cocinas para personalizar absolutamente su cocina y crearla a su gusto y necesidades.

Dispondrán de una amplia variedad de muebles y calidades para poder satisfacer ampliamente cualquier necesidad o capricho en la personalización de su cocina.



Opción aplicable a todas las tipologías de viviendas. Imagen para orientación de la opción, puede no coincidir con la promoción





## OPCIÓN 20 AIRE ACONDICIONADO

CON COSTE

Instalación **COMPLETA DE AIRE ACONDICIONADO** Frio-Calor por conductos en la vivienda.

El proyecto tiene incorporado una pre-instalación de aire acondicionado (incluyendo ejecución de conductos y rejillas). Las rejillas del Aire Acondicionado estarán situadas en salón y dormitorios.

La elección de esta opción conlleva la instalación de las máquinas y todo lo necesario para contar con la instalación de aire acondicionado completa.

La instalación de aire acondicionado se ejecutará mediante bomba de calor (frio-caliente), con los elementos exteriores (condensadoras) situados en cubierta.

Dispondrá de termostato programador colocado en el salón.

La unidad interior de la instalación irá ubicada en el falso techo registrable de uno de los cuartos de baño.

La instalación, así como la ubicación de las rejillas está sujeta al desarrollo del Proyecto de Ejecución y a las directrices durante su ejecución, fijadas por parte de la Dirección Facultativa de las obras.

